



FAL®
For All Limitless

公司简介

广州全备自动化设备有限公司

第三代线棒铝合金精益管 行业领袖





1 企业简介

2 专利及企业优势

3 我们的产品

4 我们的主要客户

5 产品特色

6 零件展示

7 我们的服务及研发计划

8 结语

企业理念 Corporate Culture

结合国际前沿设计理念与中国本土加工优势，围绕着铝合金精益管组装的技术核心，致力于向自动化领域提供专业优质的模块化组装和模块化物料输送为主体的精益生产系统。立志成长为第三代线棒行业领先者和规则制定者，创造工业4.0时代的世界级名族品牌。



企业愿景

成为行业主导，用户首选的第一竞争力的柔性线棒系统解决方案服务商



企业使命

为客户提供更好服务，为股东创造更大价值，给员工更大舞台



企业价值观

以用户为是，以自己为非；创新精神；人单合一双赢



产品专利 Production Certificate

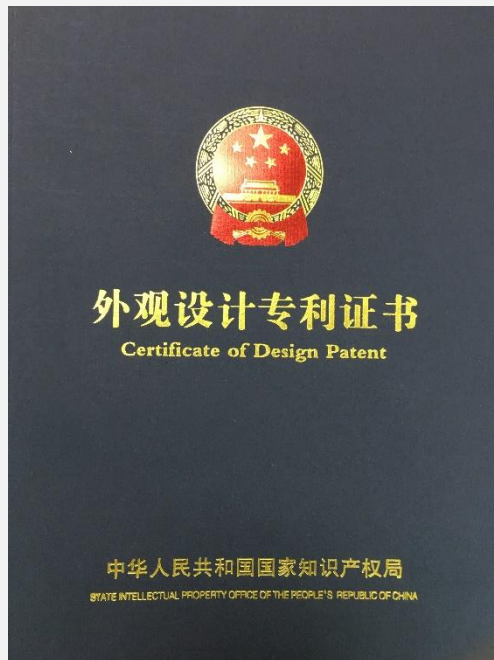
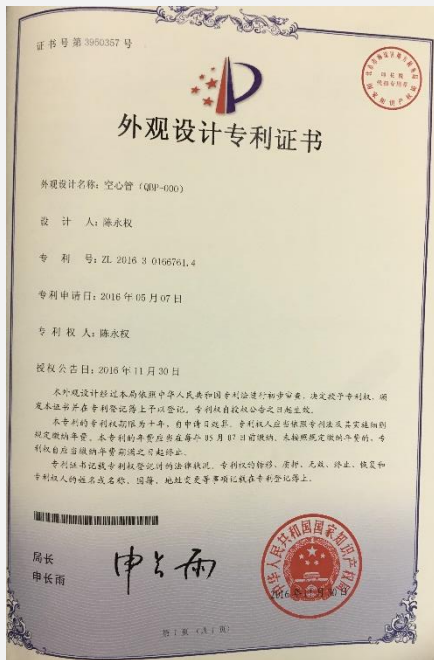

外观专利

全备公司非常注重产品研发及知识产权的保护，FAL系列铝合金精益管和接头等产品第一阶段已经取得18个品种的专利证书。

企业优势

Superiority

1 拥有先进的产品设计及开发能力

2 用优质技术铸造优质产品

3 引进日本技术带进环保便利的制造现场

4 拥有多年经验的钣金/铝型材联合企业、制作成本低而可控

5 可结合现场提供方案，服务到位

6 已成为广汽丰田、丰田发动机、成都沃尔沃等客户的主要供应商

7 交货期准时、快速、高效



经营产品 The Products

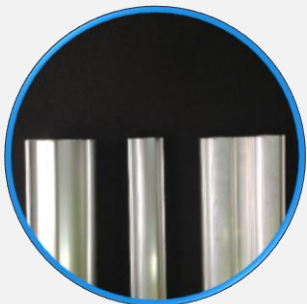

量产42款

QBP-管材

构造用管材，用于支撑、传动、承重等个要素技术性能良好，再现性优良。



量产87款

QBJ-接头

连接件，主要用于与QBP系列管材间的连接与转化，是FAL家族的重要组成部分。



量产80款

QBA-配件

配件种类丰富，进一步扩展第三代铝合金精益管的使用范围。

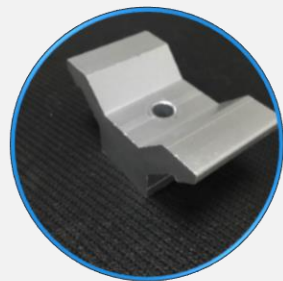

常备在库

其他附属产品

切断专用刀具、方形铝合金转接模块等消耗品及特殊用途部品。



主要客户 Costom



广汽丰田



丰田发动机



长春一汽丰田



沃尔沃



爱信精机电子



美的集团

产品特色 The Products



【轻量】 铝合金的重量约为铁的1/3
同时设计稳固轻便



【防锈】

铝合金防腐性能优良

2

3

【防静电】 表面涂层经过
防静电处理

フレームガード



フレームガード

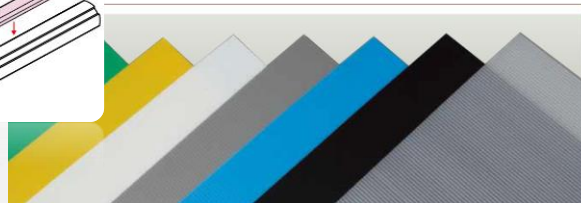
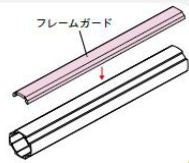

7

【易辨识】

可供简便识别品番

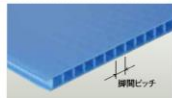

4

【高效】

两种规格螺栓，快速高效安
装拆卸，灵活方便。

5

【美观】

铝合金表面氧化处理，组装后
整体系统美观大方，设计合理
不会刮伤他人

6

【环保】

绿色环保，可重复回收利用

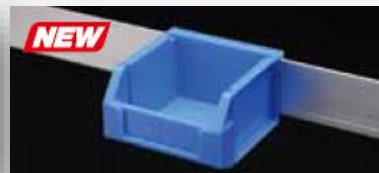

8

【多种挂件方式】

多种功能，满足您选
择的多样设计

φ2テグスワイヤー



● 最新に強いテグスワイヤーです。

■ 価格

名称	φ2テグスワイヤー		
	5m	10m	20m
アイテムNo.	GFW-422	GFW-423	GFW-424
長さ (mm)	218	435	870

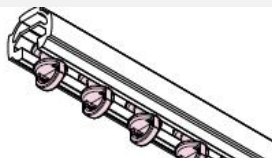



产品展示

Products Show



FAL系列铝合金精益管被广泛应用到作业台、台车、货架、办公桌、展示台、生产线的自动化改善等诸多领域。



产品展示

Products Show

工厂机械设备

机械围栏

输送线

线棒货架

楼梯走台



トルクヒンジを使用しています。
・任意の角度に保持できるフリーストップ仕様
(ロック機能はありません。)



FAL系列铝合金精益管被广泛应用到作业台、台车、货架、办公桌、展示台、生产线的自动化改善等诸多领域。



产品展示

Products Show

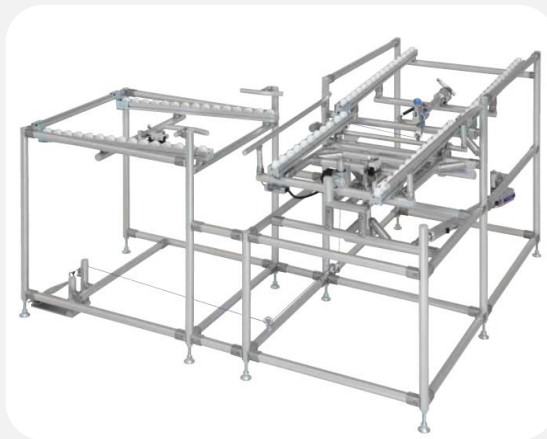

工厂机械设备

机械围栏

输送线

线棒货架

楼梯走台

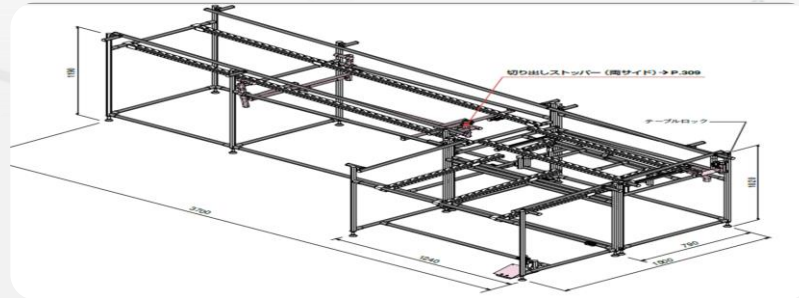

FAL系列铝合金精益管被广泛应用到作业台、台车、货架、办公桌、展示台、生产线的自动化改善等诸多领域。



视频演示 Video Show



FAL系列铝合金精益管被广泛应用到作业台、台车、货架、办公桌、展示台、生产线的自动化改善等诸多领域。



产品服务 Our Service

服务项目一

FAL系列铝合金精益
管材、接头、配件的
销售；



我们的服
务

服务项目三

售后服务；



服务项目二

售前技术支持；
现场改善提案；



服务项目四

协助废料回收；



研发计划 R&D Plan

技术积累阶段

初期开发管50套，接头100套左右

01

2016

02

2017

03

2018

技术壁垒构建

管开发150套、接头200套；
成立R&D中心；

04

2019

技术细分阶段

细分市场，细分技术要素；
第四代精益管的先导地位

05

2020

技术基盘化

持续开发管50套，接头100套

行业标准制定

继续开发完善管和接头；
初步完成铝合金精益管的行标



联系我们 Contact Us



公司总部

地址：广州市番禺区石基镇金龙路桥山路段13号



物流中心

地址：广州市番禺区石基镇黄山路小龙玻璃厂内





结语

Conclusion

独立创新思维

国际化视野

拒绝平庸

共创明天

超越自我

精益求精

追求品质卓越

真诚合作 互利双赢

良好沟通互动



FAL愿意与各客户、经销商共同进步，协同发展，实现共赢。



THANK YOU

广州全备自动化
设备有限公司